

# NAKŁADKA DO PRZEWIJANIA

## CHANGING TRAY

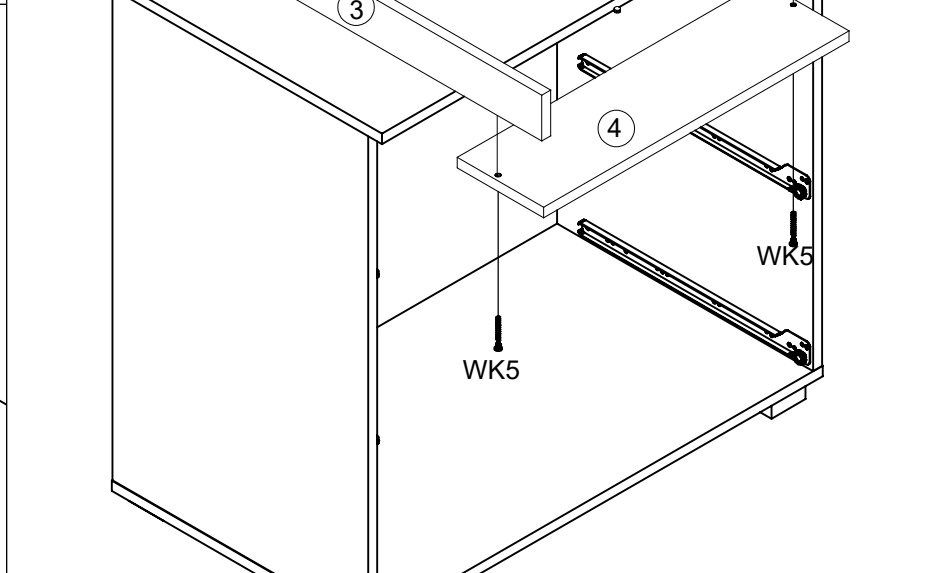
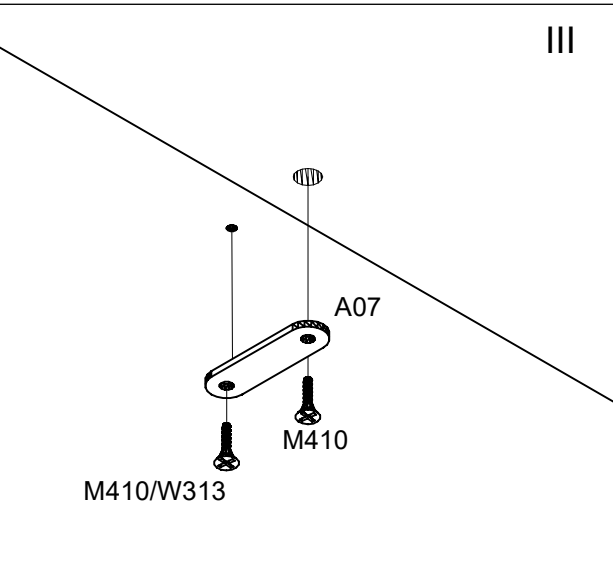
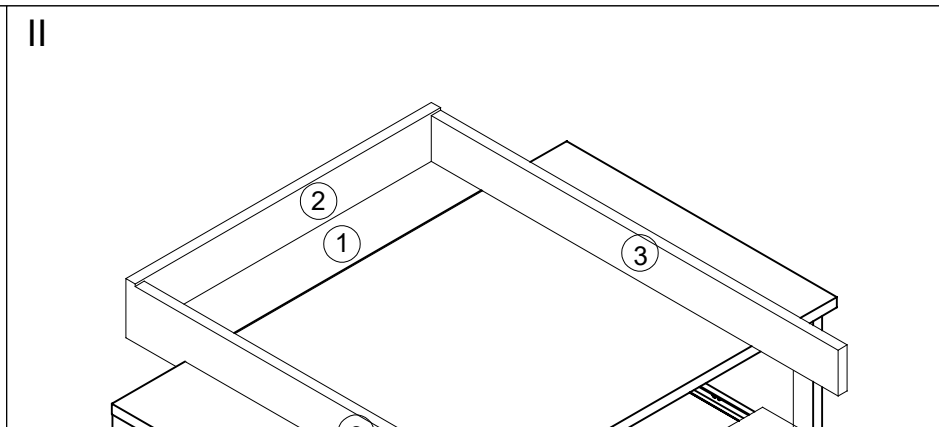
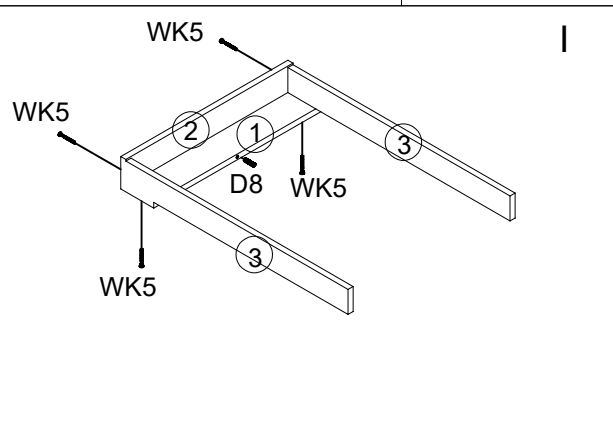
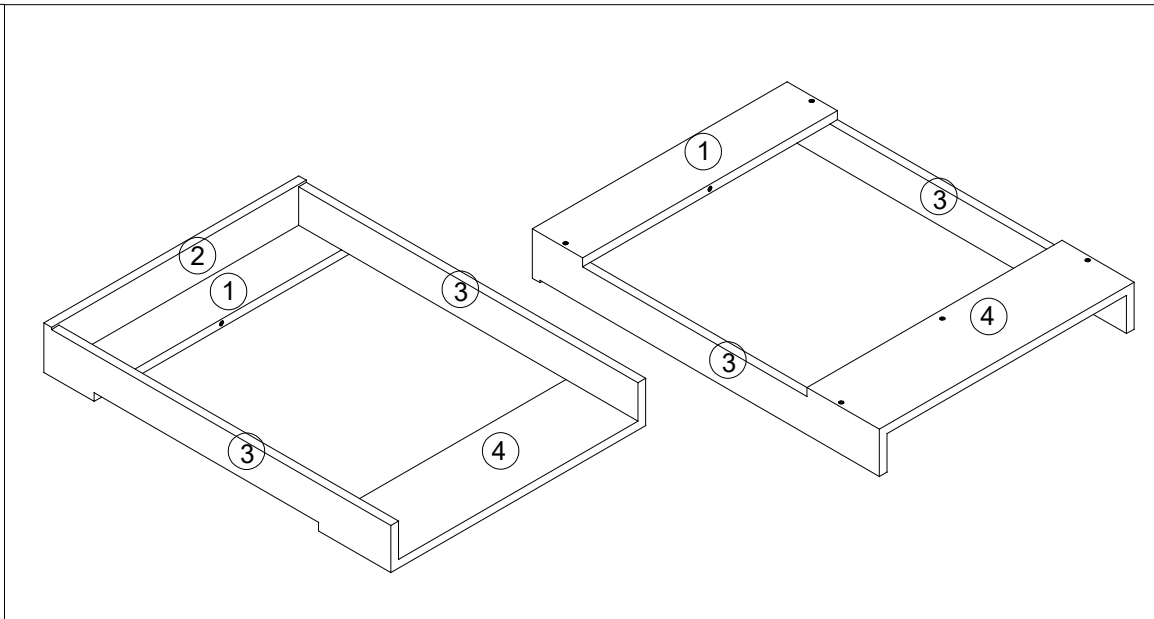
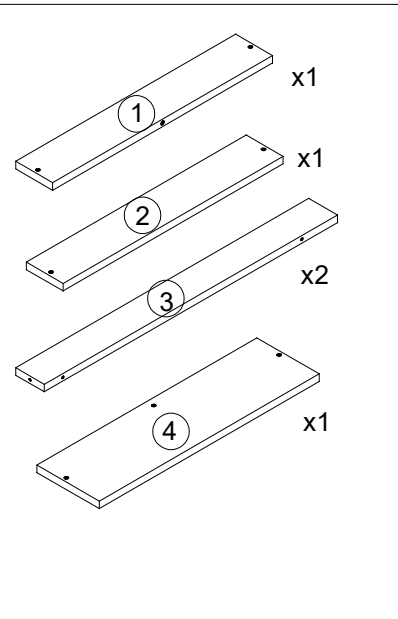
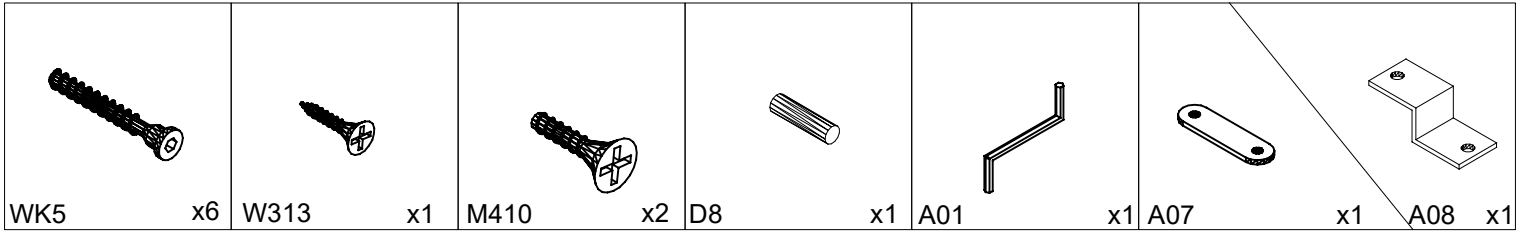

## PL WAŻNE. ZACHOWAĆ DO PÓŹNIEJSZEGO STOSOWANIA. PRZECZYTAĆ UWAGNIE.

• OSTRZEŻENIE: NIE ZOSTAWIAJ DZIECKA BEZ OPIEKI
• WSZYSTKIE MOCOWANIA POWINNY ZAWSZE BYĆ ODPOWIEDNIO DOKRĘCONE I REGULARNIE SPRAWDZANE.
• BĄDŹ ŚWIADOM RYZYKA, JAKIE STANOWI OTWARTY OGIEŃ ORAZ INNE SILNE ŹRÓDŁA CIEPŁA, TAKIE JAK PROMIENNIKI ELEKTRYCZNE LUB GAZOWE ITP. UMIESZCZONE W NAJBLIŻSZYM OTOCZENIU KOMODY Z PRZEWIJAKIEM
• W CELU ZACHOWANIA CZYSTOŚCI ZALECA SIĘ PRZETARCIE POWIERZCHNI MEBLA WILGOTNĄ ŚCIERECZKĄ.
• SUGEROWANA MIĘKKA NAKŁADKA NA PRZEWIJAK O WYMIARACH 70X50CM.
• PRODUKT PRZEZNACZONY DLA DZIECI W WIEKU OD URODZENIA DO 12 MIESIĘCY LUB DO PRZEKROCZENIA WAGI 11KG, W ZALEŻNOŚCI CO NASTĄPI JAKO PIERWSZE.
• JAKIEKOLWIEK DODATKOWE CZY ZAMIENNE CZĘŚCI POWINNY WYŁĄCZNIE BYĆ POZYSKANE OD PRODUCENTA LUB DYSTRYBUTORA
• NIE UŻYWAĆ PRODUKTU, JEŻELI JAKIKOLWIEK JEGO ELEMENT JEST USZKODZONY, ROZDARTY LUB BRAKUJĄCY
• ABY UNIKAŃ ZAGROŻENIA UDUSZENIA SIĘ DZIECKA, PRZED UŻYCIEM WYROBU USUNĄĆ OPAKOWANIE Z TWORZYWA SZTUCZNEGO. OPAKOWANIE ZNISZCZYĆ LUB PRZECHOWYWAĆ W MIEJSCU NIEDOSTĘPNYM DLA DZIECI I NIEMOWIŁĄT.
• KONIECZNY MONTAŻ DO ŚCIANY. PONIEWAŻ MATERIAŁ Z KTÓREGO WYKONANO ŚCIANĘ MOŻE BYĆ INNY W KAŻDYM MIESZKANIU, W KOMPLECIE NIE ZNALAZŁY SIĘ ŻADNE UMOCOWANIA I WKRĘTY. W CELU PORADY SKONTAKTUJ SIĘ ZE SKLEPEM SPECJALISTYCZNYM.

## SK DÔLEŽITÉ. USCHOVAJTE PRE NESKORŠIE NAHLIADNUTIE. ČÍTAJTE POZORNE.

UPOZORNENIA: DAJTE VŽDY POZOR NA TO, ABY SKRUTKY BOLI DOBRE UPEVNEŇÍ!
• UPOZORNENIA: V PRÍPADE POTREBY DOTIAHNITE SKRUTKY! TAKTO PREDÍDETE RIZIKU PORANENIA DIEŤAŤA.
• UPOZORNENIA: POUŽITIE OTVORENÉHO OHŇA ALEBO OSTATNÝCH SILNÝCH TEPELNÝCH ZDROJOV, AKO ELEKTRICKÉ TEPLOMETY, PLYNOVÉ KOTLE A POD. V BEZPROSTREDNEJ BLÍZKOSTI VÝROBKU JE NEBEZPEČNÉ.
• UPOZORNENIA: NENECHAJTE VAŠE DIEŤA NIKDY BEZ DOZORU. TAKTO HO CHRÁNITE PRED NEHODAMI.
• PRODUKT SA NESMIE POUŽÍVAŤ, AK CHÝBAJÚ ALEBO SÚ POŠKODENÉ SÚČIASTKY.
• POUŽÍVAJTE IBA NÁHRADNÉ DIELY DODÁVANÉ VÝROBCOM.
• K ČISTENIU POUŽÍVAJTE VLHKÚ HANDRIČKU.
• PRODUKT JE URČENÝ PRE DETI DO 12 Mesiacov veku / 11kg.
• ODPORÚČANÝ MÄKKÝ POŤAH NA PŘEBALOvacÍ PULT S ROZMERMI 70X50CM.
• ABY STE PREDÍŠLI RIZIKU ZADUSENIA DIEŤAŤA, PŘED POUŽITÍM VÝROBKU ODSTRÁŇTE PLASTOVÝ OBAL. ZNIČTE OBAL ALEBO HO UCHOVÁVAJTE MIMO DOSAHU DETÍ A DOJČIAT.
• VYŽADUJE SA MONTÁŽ NA STENU. KEĐŽE MATERIÁL, Z KTORÉHO JE STENA VYROBENÁ, MÔŽE BYŤ V KAĐDOM BYTE INÝ, SADA NEOBSAHUJE ŽIADNE UPEVŇOVACIE PRVKY A SKRUTKY. PŘE RADU SA OBRÁŤTE NA ŠPECIALIZOVANÚ PŘEDAJŇU.

## FR IMPORTANT. A CONSERVER POUR UNE CONSULTATION ULTÉRIEURE.

• NE LAISSEZ PAS VOTRE ENFANT SANS SURVEILLANCE !
• ASSUREZ-VOUS TOUJOURS QUE LES VIS SONT BIEN SERRÉES ! SERREZ LES VIS SI NÉCESSAIRE.
• UN FEU OUVERT OU D'AUTRES SOURCES DE TEMPÉRATURE ÉLEVÉE, TELLES QUE DES RADIATEURS ÉLECTRIQUES, DES FOURS À GAZ, ETC. PLACÉS À PROXIMITÉ IMMÉDIATE DE LA TABLE À LANGER CONSTITUENT UN DANGER.
• PLACEZ LE MATELAS SUR UN PLAN À LANGER. TAILLE SUGGÉRÉE : 70X50CM.
• UTILISEZ UNIQUEMENT UN CHIFFON HUMIDE POUR LE NETTOYAGE !
• N'UTILISEZ PAS LE PRODUIT SI DES PIÈCES SONT MANQUANTES OU ENDOMMAGÉES.
• UTILISEZ UNIQUEMENT DES PIÈCES DE RECHANGE FOURNIES PAR LE FABRICANT.
• LA TABLE À LANGER CONVIENT AUX ENFANTS JUSQU'À 12 MOIS OU 11 KG.
• POUR ÉVITER TOUT RISQUE D'ÉTOUFFEMENT DE VOTRE ENFANT, RETIREZ L'EMBALLAGE PLASTIQUE AVANT D'UTILISER LE PRODUIT. DÉTRUISEZ L'EMBALLAGE OU CONSERVEZ-LE HORS DE PORTÉE DES ENFANTS ET DES NOURRISSONS.
• MONTAGE MURAL REQUIS. ÉTANT DONNÉ QUE LE MATÉRIAU À PARTIR DUQUEL LE MUR EST FABRIQUÉ PEUT ÊTRE DIFFÉRENT DANS CHAQUE APPARTEMENT, L'ENSEMBLE NE COMPREND AUCUN CONNECTEUR NI VIS. VEUILLEZ CONTACTER UN MAGASIN SPÉCIALISÉ POUR OBTENIR DES CONSEILS.

## HU FONTOS. ŐRIZZE MEG A HASZNÁLATI UTASÍTÁST. OLVASSA EL FIGYELMESEN.

FIGYELMEZTETÉSEK:
• FIGYELEM: KÉRJÜK, MINDENKÖR ÜGYELJEN ARRRA, HOGY A CSAVAROK SZOROSAN MEG LEGYENEK HÚZVA! SZÜKSÉG ESETÉN A CSAVAROKAT ÚJBÓL MEG KELL HÚZNI. EZZEL ELHÁRÍTHATJA GYERMEKE SÉRÜLÉSÉNEK VESZÉLYÉT.
• FIGYELEM: A PELENKÁZÓ KÖZVETLEN KÖZELÉBEN LÉVŐ NYÍLT TŰZ VAGY EGYÉB ERŐS HŐFORRÁSOK, MINT PÉLDÁUL VILLANY RADIÁTOROK, GÁZFŰTÉSŰ KÁLYHÁK, STB. VESZÉLYT HORDOZNAK MAGUNKBAN.
FIGYELEM: GYERMEKÉT SOHA NE HAGYJA FELŰGYELET NÉLKÜL. EZZEL MEGÓVHATJA A BALESETEKTŐL!
• A TERMÉK NEM HASZNÁLHATÓ, HA RÉSZEI HIÁNYOZNAK VAGY TÖRÖTTEK.
• HA RÖGZÍTŐ SZERKEZETTEL ELLÁTOTT GÖRGŐKET/KEREKEKET ALKALMAZUNK, AZOKAT A PELENKÁZÓ RENDSZER HASZNÁLATA ESETÉN BE KELL FÉKEZNI.
• CSAK A GYÁRTÓ PÓTALKATRÉSZEIVEL JAVÍTHATÓ
• TISZTÍTÁSHOZ CSAK MELEG VIZES RONGYOT HASZNÁLJON!
• A TERMÉK 12 HÓNAPOS KORIG / 11KGIG HASZNÁLHATÓ.
• A GYERMEK FULLADÁSVESZÉLYÉNEK ELKERÜLÉSE ÉRDEKÉBEN A TERMÉK HASZNÁLATA ELŐTT TÁVOLÍTSA EL A MŰANYAG CSOMAGOLÁST. A CSOMAGOLÁST KI KELL DOBNI, VAGY GYERMEKEKTŐL ÉS CSECSEMŐKTŐL TÁVOL KELL TARTANI.
• FALRA SZERELÉS SZÜKSÉGES. MIVEL AZ ANYAG, AMELYBŐL A FAL KÉSZÜL, MINDEN LAKÁSBAN ELTÉRŐ LEHET, A KÉSZLET NEM TARTALMAZ RÖGZÍTŐELEMEKET VAGY CSAVAROKAT. TANÁCSÉRT FORDULJON SZAKÜZLETHEZ.

## LT SVARBU. IŠSAUGOTI NAUDOTI ATEIČIAMS. ATIDŽIAI SKAITYKITE.

• ĮSPĖJIMAS: nepalikite vaiko be priežiūros
• Visos tvirtinimo detalės visada turi būti tinkamai priveržtos ir reguliariai tikrinamos.
• Žinokite apie atviros liepsnos ir kitų intensyvaus karščio šaltinių, tokių kaip elektriniai šildytuvai, dujiniai šildytuvai ir pan., pavojų šalia spintelių ir praustuvų.
• Kad paviršius būtų švarus, rekomenduojama jį nuvalyti. nuvalykite baldus drėgna šluoste.
• Specialus minkštas užvalkalas persirengimo stalui, kurio išmatavimai 70x50cm.
• Produktas skirtas vaikams nuo gimimo iki 12 mėnesių arba tol, kol vaikas sveria daugiau nei 11 kg, atsižvelgiant į tai, kas įvyksta anksčiau.
• Visas papildomas arba atsargines dalis reikia pirkti tik iš gamintojo arba platintojo
• Nenaudokite gaminio, jei kuri nors dalis yra pažeista, suplyšusi arba jos nėra.
• Kad išvengtumėte vaiko užspringimo pavojaus, prieš naudodami gaminį nuimkite plastikinę pakuotę. Išpakuokite arba laikykite vaikams ir kūdikiams nepasiekiamoje vietoje.
• Reikalingas tvirtinimas prie sienos. Kadangi medžiaga, iš kurios pagaminta siena, kiekviename bute gali būti skirtinga, komplekte nėra tvirtinimo detalių ar varžtų. Dėl patarimo kreipkitės į specializuotą parduotuvę.

## LV SVARĪGI. SAGLABĀT TURPMĀKAI LIETOŠANAI. LŪDZU UZMANĪGI IZLASIET.

• BRĪDINĀJUMS: NEATSTĀJIET SAVU BĒRNU BEZ UZRAUDŽĪBAS
• VISIEM STĪPRINĀJUMIEM VIENMĒR JĀBŪT PAREIZI PIEVILKTIEM UN REGULĀRI JĀPĀRBAUDA.
• ŅEMIET VĒRĀ ATKLĀTAS LIESMAS UN CITU SPĒCĪGU SILTUMA AVOTU, PIEMĒRAM, ELEKTRISKO SILDĪTĀJU, GĀZES SILDĪTĀJU U.C. RISKU, KAS ATRODAS NETĀLU NO NOMAINĀTĀ KUĢA.
• LAI UZTURĒTU TĪRĪBU, VIRSMU IETEICAMS NOSLAUCĪT. NO MĒBELĒM AR MITRU DRĀNU.
• IETEICAMS MĪKSTS PĀRVALKS PĀRTINAMO GALDIŅAM AR IZMĒRIEM 70X50CM.
• PRODUKTS IR PAREDZĒTS BĒRNIEM NO DZIMŠANAS LĪDZ 12 MĒNEŠU VECUMAM VAI LĪDZ VIŅU ĶERMEŅA MASA PĀRSNIEDZ 11 KG, ATKARĪBĀ NO TĀ, KURŠ NOSACĪJUMS TĪEK IZPILDĪTS PIRMAIS.
• JEBKURAS PĀPILDU VAI REZERVES DAĻAS JĀIEGĀDĀJAS TĪKAI NO RAŽOTĀJA VAI IZPLATĪTĀJA
• NEIZMANTOJIET IZSTRĀDĀJUMU, JA KĀDA TĀ DAĻA IR BOJĀTA, SAPĻĒSTA VAI TRŪKST.
• LAI IZVAIRĪTOS NO AIZRĪŠANĀS RĪSKA BĒRNAM, PIRMS IZSTRĀDĀJUMA LIETOŠANAS NOŅEMIET PLASTMASAS IEPAKOJUMU. IEPAKOJUMS IR JĀIZMET VAI JĀGLABĀ BĒRNIEM UN ZĪDAIŅIEM NEPIEJAMĀ VIĒTĀ.
• NEPIECIEŠAMA MONTĀŽA SIENĀ. TĀ KĀ MATERIĀLS, NO KURA IZGATAVOTA SIENA, KATRĀ DŽĪVOKĻI VAR BŪT ATŠĶIRĪGS, KOMPLEKTĀ NAV IEKĻAUTI STĪPRINĀJUMI UN SKRŪVES. LŪDZU, SAZINIETIES AR SPĒCIJALIZĒTU VEIKĀLU, LAI SAŅEMTU PADOMU.

## XS VAŽNO. SAČUVAJTE ZA BUDUĆU UPOTREBU. ČITAJTE PAŽLJIVO.

• UPOZORENJE: NE OSTAVLJAJTE DETE BEZ NADZORA
• SVE PRIČVRŠĆIVAČE UVEK TREBA PRAVILNO ZATEGNUTI I REDOVNO PROVERAVATI.
• BUDITE SVESNI OPASNOSTI POVEZANE SA OTVORENOM VATROM I DRUGIM JAKIM IZVORIMA TOPLOTE, KAO ŠTO SU ELEKTRIČNI ILI GASNI GREJAČI ITD., KOJI SE NALAZE U NEPOSREDNOJ BLIZINI MENJAČA
• DA BISTE ODRŽALI ČISTOĆU, PREPORUČUJE SE BRISANJE POVRŠINE NAMEŠTAJA SA VLAŽNU KRPU.
• PREPORUČENA MEKA NAVLAKA ZA STOČIĆ ZA PRESVLAČENJE DIMENZIJA 70K50CM.
• PROIZVOD JE NAMENJEN DECI OD ROĐENJA DO 12 MESECI STAROSTI ILI DOK NJIHOVA TELESNA TEŽINA NE PREĐE 11 KG, ŠTA GOD NASTUPI PRVO.
• SVE DODATNE ILI ZAMJENSKE DIJELOVE TREBA KUPITI SAMO OD PROIZVOĐAČA ILI DISTRIBUTERA
• NEMOJTE KORISTITI PROIZVOD AKO JE BILO KOJI DEO OŠTEĆEN, POCEPAN ILI NEDOSTAJE.
• DA BISTE IZBEGLI RIZIK OD GUŠENJA VAŠEG DETETA, UKLONITE PLASTIČNU AMBALAŽU PRE UPOTREBE PROIZVODA. UNIŠTITE PAKOVANJE ILI GA DRŽITE VAN DOMAŠAJA DECE I BEBA.
• POTREBNA MONTAŽA NA ZID. UZIMAJUĆI U OBZIR DA MATERIAL OD KOJEG JE NAPRAVLJEN ZID MOŽE BITI RAZLIČIT U SVAKOM STANU, SET NE UKLJUČUJE TIPLE I ŠRAFOVE. OBRATITE SE SPECIJALIZOVANOJ PRODAVNICI ZA SAVET.

## GR FYLAXTE GIA MELLONTIKI CHRISI. DIAVASTE PROSEKTIKA.

• PROEIDOPOIISI: MIN AFINETE TO PAIDÍ SAS CHORÍS EPÍVLEPSI
• ÓLOI OI SYNDÉTÍRES PRÉPEI PÁNTA NA SFÍNGONTAI SOSTÁ KAI NA ELÉNCHONTAI TAKTIKÁ.
• PROSÉXTE TON KÍNDYNO APÓ ANOICTHÉS FLÓGES KAI ÁLLES ISCHYRÉS PIGÉS THERMÓTITAS ÓPOS ILEKTRIKÉS THERMÁSTRES Í NKAZIOÚ K.L.P., POU TOPOTHETOÚNTAI KONTÁ STIN ALLAXIÉRA MOROÚ.
• THYMITHEÍTE TON KÍNDYNO ANOICTHÍS FLÓGAS KAI ÁLLON ISCHYRÓN PIGÓN THERMÓTITAS, ÓPOS ILEKTRIKÉS THERMÁSTRES, THERMÁSTRES AERIOU K.L.P. POU VRÍSKONTAI SE ÁMESI GEITNÍASI SYRTARIÉRA ME ALLAXIÉRA
• GIA NA TO DIATIRÍSETE KATHARÓ, SYNISTÁTAI NA SKOUPÍZETE TIN EPIFÁNEIA TOU EPÍLOU ME ÉNA YGRÓ PANÍ.
• PROTEINÓMENO MALAKÓ KÁLYMMA GIA ALLAXIÉRA DIASTÁSEON 70X50CM .
• TO PROÍŊN PROORÍZETAI GIA PAIDIÁ APÓ TI GÉNNISI ÉOS TIN ILIKÍA TON 12 MINÓN Í ÉOS ÓTOU TO SOMATIKÓ TOUS VÁROS YPERVÉI TA 11 KILÁ, ÓPOIO SYMVÉI PRÓTO.
• ÓLA TA AXESOUÁR KAI TA ANTALLAKTIKÁ PRÉPEI NA AGORÁZONTAI MÓNO APÓ TON KATASKEVASTÍ Í TON DIANOMÉA
• MIN CHRISIMOPOIEÍTE TO PROÍŊN EÁN KÁPOIO EXÁRTIMA ÉINAI KATESTRAMMÉNO, SKISMÉNO Í LÉPEI
• GIA NA APOFÝGETE TON KÍNDYNO PNIGMOÚ STO PAIDÍ SAS, AFAIRÉSTE TIN PLASTIKÍ SYSKEVASÍA PRIN CHRISIMOPOÍSETE TO PROÍŊN. KATASTRÉPSTE TI SYSKEVASÍA Í KRATÍSTE TIN MAKRIÁ APÓ PAIDIÁ KAI VRÉFI.
• APAITEÍTAI TOPOTHÉTISI SE TOÍCHO. DEDOMÉNOU ÓTI TO YLIKÓ APÓ TO OPOÍO KATASKEVÁZETAI O TOÍCHOS BOREÍ NA ÉINAI DIAFORETIKÓ SE KÁTHE DIAMÉRISMA, TO SET DEN PERILAMVÁNEI STERÉOSI KAI VÍDES. GIA SYMVOULÉS, EPIKOINONÍSTE ME ÉNA EXEIDIKEVMÉNO KATÁSTIMA.

## CZ DŮLEŽITÉ. UCHOVEJTE PRO POZDĚJŠÍ POTŘEBU. ČTĚTE POZORNĚ.

• VAROVÁNÍ: NENECHÁVEJTE SVÉ DÍTĚ BEZ DOZORU
• VŠECHNY UPEVŇOVACÍ PRVKY BY MĚLY BYŤ VŽDY ŘÁDNĚ UTAŽENY A PRAVIDELNĚ KONTROLOVÁNY.
• PAMATUJTE PROSÍM NA RIZIKO, KTERÉ PŘEDSTAVUJE OTEVŘENÝ OHEŇ A JINÉ SILNĚ ZDROJE TEPLA, JAKO JSOU ELEKTRICKÉ NEBO PLYNOVÉ OHŘÍVAČE APOD. UMÍSTĚNÉ V BEZPROSTŘEDNÍ BLÍZKOSTI KOMODA S PŘEBALOVACÍM PULTEM.
• PRO ZACHOVÁNÍ ČISTOTY JE DOPORUČENO OTŘÍT POVRCH NÁBYTKU VLHKÝ HADŘÍK.
• DOPORUČENÝ MĚKKÝ POTAH NA PŘEBALOVACÍ PULT O ROZMĚRECH 70X50CM.
• VÝROBEK JE URČEN PRO DĚTI OD NAROZENÍ DO 12 MĚSÍCŮ VĚKU NEBO S Hmotností NAD 11 KG, PODLE TOHO, CO NASTANE DŘÍVE.
• JAKÉKOLI DALŠÍ MIMO NÁHRADNÍ DÍLY BY MĚLY BYŤ ZAKOUPENY POUZE OD VÝROBCE NEBO DISTRIBUTORA
• NEPOUŽÍVEJTE VÝROBEK, POKUD JE JAKÁKOLIV ČÁST POŠKOZENÁ, ROZTRŽENÁ NEBO CHYBÍ.
• ABYSTE PŘEDEŠLI RIZIKU ZADUŠENÍ VAŠEHO DÍTĚTE, PŘED POUŽITÍM VÝROBKU ODSTRÁŇTE PLASTOVÝ OBAL. ZNIČTE OBAL NEBO JEJ UCHOVÁVEJTE MIMO DOSAH DĚTÍ A KOJENCŮ.
• MUTNÁ MONTÁŽ NA STĚNU. VZHLEDEM K TOMU, ŽE MATERIÁL, ZE KTERÉHO JE STĚNA VYROBENA, MŮŽE BYŤ V KAŽDÉM BYTĚ JINÝ, SADA NEOBSAHUJE ŽÁDNÉ HMOŽDINKY ANI ŠROUBY. PRO RADU SE OBRÁŤTE NA ODBORNÝ OBCHOD.

## RO IMPORTANT. MENȚINEREA PENTRU VIITOR REFERINȚĂ. CITEȘTE CU ATENȚIE.

AVERTISMENTE:
ATENȚIE: VĂ RUGĂM ASAMBLAȚI CU ATENȚIE PĂRȚILE COMPONENTE SPECIFICATE ÎN DESCRIERE. VERIFICAȚI STAREA MESEI DE ÎNFĂȘAT ÎN MOD REGULAT CA ACEASTA SĂ NU SUFERE DEFECȚIUNI ULTERIOARE CARE AR PUTEA CONDUCE LA.
• ATENȚIE: NU PLEASAȚI MASA DE ÎNFĂȘAT ÎN APROPIEREA UNEI SURSE DIRECTE DE FOC SAU ÎNCĂLZIRE: SOBE, ÎNCĂLZITOARE ELECTRICE SAU DE GAZ ETC.
• ATENȚIE: NU LĂSAȚI COPILUL NESUPRAVEGHEAT.
• NU FOLOȘIȚI APARATUL SCHIMBĂ ATUNCI CÂND ORICE PARTE ESTE RUPT, RUPTE SAU LIPSĂ
• CÂND ROLE CARE POT FI BLOCATE / ROȚILE SUNT MONTATE, ACESTEA TREBUIE SĂ FIE BLOCATE ÎN CAZUL ÎN CARE UNITATEA DE SCHIMBARE ESTE ÎN FUNCȚIUNE.
• ORICE PĂRȚI SUPLIMENTARE SAU DE ÎNLOCUIRE SE OBTINE NUMAI DE LA PRODUCĂTOR SAU DISTRIBUTOR.
• PENTRU CURĂȚARE FOLOȘIȚI O CÂRPĂ UMEDĂ.
• PRODUSUL ESTE NECESAR PENTRU COPIL PÂNĂ LA 12 LUNI / 11 KG
• PENTRU A EVITA RISCUL DE SUFOCARE A COPILULUI, SCOATEȚI AMBALAJUL DE PLASTIC ÎNAINTE DE A UTILIZA PRODUSUL. DISTRUGEȚI AMBALAJUL SAU NU LĂSAȚI-L LA ÎNDEMÂNA COPILOR ȘI SUGARILOR.
• ESTE NECESARĂ MONTAREA PE PERETE. DEOARECE MATERIALUL PERETELUI POATE FI DIFERIT ÎN FIECARE APARTAMENT, SETUL NU INCLUDE ELEMENTE DE FIXARE SAU ȘURUBURI. VĂ RUGĂM SĂ CONTACTAȚI UN MAGAZIN SPECIALIZAT PENTRU SFATURI.

