

Łóżko 120x60

FRANIA

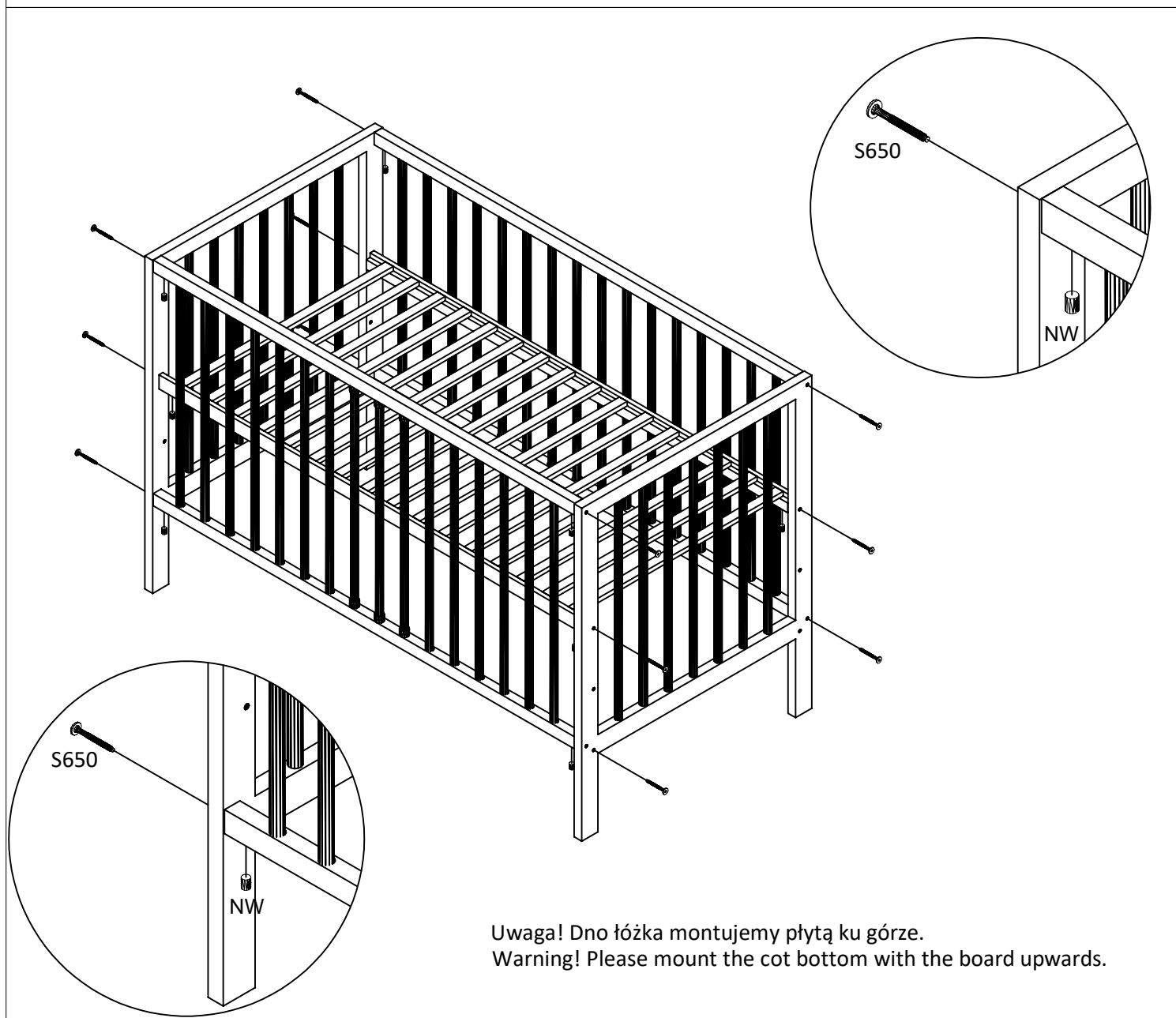
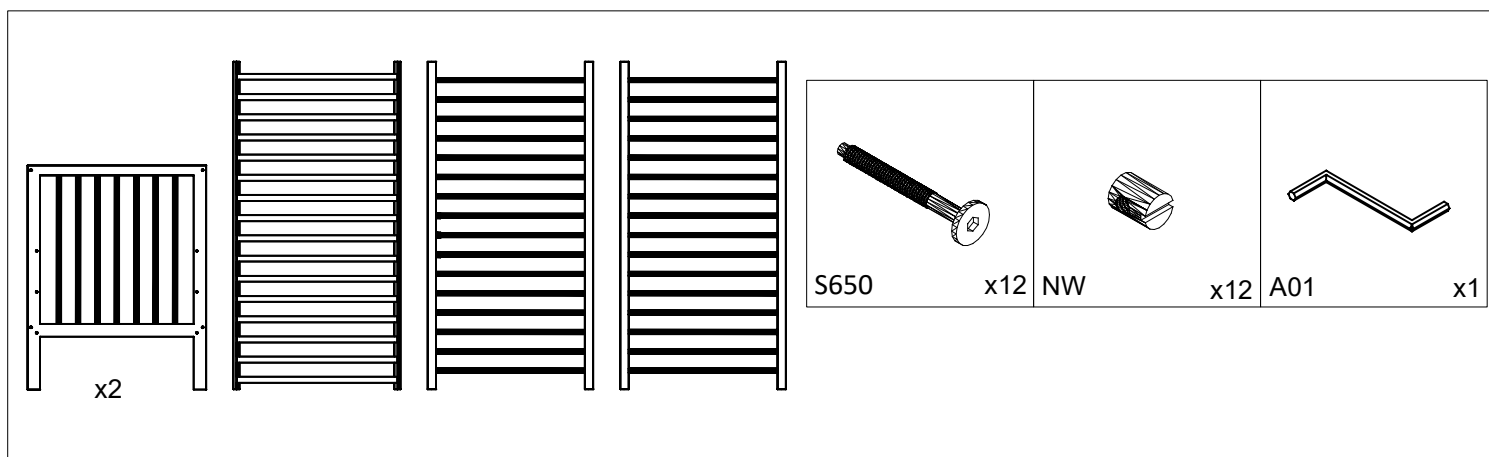
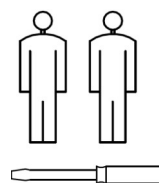

Uwaga! Dno łóżka montujemy płytą ku górze.
Warning! Please mount the cot bottom with the board upwards.

PL WAŻNE. ZACHOWAĆ DO PÓŹNIEJSZEGO STOSOWANIA. PRZECZYTAĆ UWAGNIE.

OSTRZEŻENIA:

OSTRZEŻENIE: BĄDŹ ŚWIADOM RYZYKA, JAKIE STANOWI OTWARTY OGIEŃ ORAZ INNE SILNE ŹRÓDŁA CIEPŁA, TAKIE JAK PROMIENNIKI ELEKTRYCZNE LUB GAZOWE ITP. UMIESZCZONE W POBLIŻU ŁÓŻKA.

OSTRZEŻENIE: NIE UŻYWAĆ ŁÓŻKA, JEŻELI JAKIKOLWIEK JEGO ELEMENT JEST USZKODZONY, ROZDARTY LUB BRAKUJE ELEMENTU, UŻYWAĆ TYLKO ELEMENTÓW DOPUSZCZONYCH PRZEZ PRODUCENTA.

OSTRZEŻENIE: NIE POZOSTAWIAĆ W ŁÓŻKU CZEGOKOLWIEK ANI NIE USTAWIAĆ ŁÓŻKA W POBLIŻU INNEGO SPRZĘTU, KTÓRY MÓGŁBY STANOWIĆ PODPARCIE DLA STOPY LUB SPOWODOWAĆ NIEBEZPIECZYSTWO UDUŠENIA LUB POWIŠZENIA DZIECKA, NP. PRZEZWODU, SZURKI ZASŁON/ZALUZI.

OSTRZEŻENIE: NIE UŻYWAĆ W ŁÓŻKU WIĘCEJ NIŻ JEDNEGO MATERACA.

WSKAZÓWKI I ZALECENIA:

ŁÓŻKO DZIECIĘCE GOTOWE JEST DO UŻYTKOWANIA TYLKO WTEDY, GDY JEST ZMONTOWANE, A ŚRUBY MOCUJĄCE SA ODPOWIEDNIO DOKRĘCONE (PATRZ INSTRUKCJA MONTAŻU)

- WSZYSTKIE OKUCIA PODCZAS ICH MONTAŻU MUSZĄ BYĆ DOBRZE DOKRĘCONE ORAZ REGULARNIE SPRAWDZANE I W RAZIE KONIECZNOŚCI DOKRĘCANE. • WYSOKOŚĆ DNA ŁÓŻKA JEST REGULOWANA; NAJNIŻSZE POŁOŻENIE JEST NAJBEZPIECZNIEJSZE I GDY DZIECKO ZACZYNA SAMODZIELNIE SIADĄĆ, ZALECA SIĘ UŻYWAĆ TYLKO TEGO POZIOMU. • MAKSYMALNA GRUBOŚĆ MATERACA, KTÓRY MOŻE BYĆ ZASTOSOWANY: DO 10CM
- ŁÓŻKO NIE POSIADA MATERACA STANOWIĄCEGO JEGO WYPOSAŻENIE. DŁUGOŚĆ I SZEROKOŚĆ MATERACA POWINNA BYĆ TAKA, ABY SZCZELINA MIĘDZY MATERACEM A BOKAMI I SZCZYTAMI NIE PRZEKRACZAŁA 30MM. • ABY ZAPOBIEĆ OBRAŻENIOM DZIECKA WSKUTEK UPADKU ŁÓŻKO NIE POWINNO BYĆ DŁUŻEJ UŻYWANE, JEŻELI DZIECKO POTRAFI SIĘ WSPIAĆ I WYIŚĆ Z ŁÓŻKA. • W CELU ZACHOWANIA CZYSTOŚCI ZALECA SIĘ PRZETARCIE POWIERZCHNI MIEBŁA WILGOTNĄ ŚCIERECZKA. • W CELU ZMIANY POŁOŻENIA ŁÓŻKA NALEŻY JE UMIĘŚĆ I POSTAWIĆ W DOCELOWYM MIEJSCU. NIE SUWAĆ PRODUKTU PO PODŁOŻU! • DO ŁÓŻECKA DOSTĘPNA JEST BARIERKA. NALEŻY ZAMONTOWAĆ JA GDY STEŁAZ ZNAJDUJE SIĘ NA NAJNIŻSZYM POZIOMIE ORAZ DZIECKO JEST W STANIE SAMODZIELNIE KORZYSTAĆ Z ŁÓŻECKA.

CZ DŮLEŽITÉ. UCHOVEJTE PRO POZDĚJŠÍ POTŘEBU. ČTĚTE POZORNĚ.

UPOZORNĚNÍ:

UPOZORNĚNÍ: POZOR NA NEBEZPEČÍ OTEVŘENÉHO OHNĚ A JINÝCH ZDROJŮ SILNÉHO TEPLA, JAKO ELEKTRICKÁ TOPNÁ TĚLESA, PLYNOVÁ TOPNÁ TĚLESA ATD.

UPOZORNĚNÍ: VÝROBEK SE NEPOUŽÍVÁ, POKUD JE JAKÁKOLIV JEHO ČÁST ROZBITÁ, ROZTRHANÁ NEBO CHYBÍ A POUŽÍVÁJÍ SE POUZE NÁHRADNÍ DÍLY SCHVÁLENÉ VÝROBCEM.

UPOZORNĚNÍ: VÝROBEK NEDÁVEJTE DO BLÍZKOSTI JINÉHO PŘEDMĚTU, KTERÝ BY MOHL SLOUŽIT JAKO OPORA NEBO POSKYTUNE NEBEZPEČÍ UDUŠENÍ NEBO UŠKRCENÍ, NAPŘ. ŘETÍZKY, PROVÁZKY, STÍNIDEL V ZÁVĚSU, ATD.

UPOZORNĚNÍ: U DĚTSKÉ POSTÝLKY SE POUŽÍVÁ POUZE JEDNA MATRACE.

NÁVOD K POUŽITÍ:

MONTOVANÝ DŘEVĚNÝ VÝROBEK JE PŘIPRAVEN K POUŽITÍ POUZE TEHDY, JSOU-LI VŠECHNY MONTÁŽNÍ ŚRUBY PEVNĚ DOTAŽENY (VIZ. MONTÁŽNÍ NÁVOD).

- REGULOVATELNÁ VÝŠKA DNA-NEJNÍŽŠÍ POLOHA JE NEJBEZPEČNĚJŠÍ, POKUD SI DÍTĚ JIŽ SAMO SEDÁ, POUŽÍVEJTE POUZE TUTO POLOHU. • NENECHÁVAT DÍTĚ V POSTYLCE BEZ DOZORU, VŽDY SE UJIŠTIT, ŽE POHYBLIVĚ BOČNICE JSOU V UZAVŘENÉ POLOZE. • TLOUŠŤKA MATRACE MUSÍ BYT TAKOVÁ, ŽE VNITŘNÍ VÝŠKA (OD POVRCHU MATRACE K HORNÍ HRANĚ RÁMU POSTÝLKY) JE MINIMÁLNĚ 500MM V NEJNÍŽŠÍ POZICI DNA POSTÝLKY A MINIMÁLNĚ 200MM V NEJVVŠŠÍ POZICI DNA POSTÝLKY. • MATRACI DO POSTÝLKY VŽDY POUŽÍVEJTE POUZE ODPOVÍDAJÍCÍ ROZMĚRŮM POSTÝLKY. DĚLKA A ŠÍRKA MUSÍ BYT TAKOVÁ, ŽE MEZERA MEZI MATRACÍ A BOČNICEMI A ČELY NEPŘESAHUJE 30MM. • POSTÝLKU UDRŽUJTE V ČISTOTĚ, OMYŇVEJTE LEHCE NAVLČENÝM BAVLNĚNÝM HADRÍKEM V ČISTĚ VODĚ BEZ ŽÁDNÝCH CHEMICKÝCH PŘÍROSTĚDKŮ. • VŠECHNY SPOJE JE NUTNO DOTAHOVAT TAK, ABY HLAVY ŚRUBŮBÝLY ŘÁDNĚ ZAPUŠTĚNÝ. HROZÍ NEBEZPEČÍ ŮRAZU ČI UDUŠENÍ DÍTĚTE PŘI ZAHÁKNUTÍ ODĚVU! DOTAŽENÍ ŚRUBŮB KONTROLUJTE MINIMÁLNĚ JEDENKRÁT DO MĚSÍCE A DLE POTŘEBY DOTAHNĚTE. • POUŽÍVEJTE POUZE DÍLY DODANÉ VÝROBCEM • K POSTELI JE K DISPOZICI ZÁBRADLÍ. MĚLO BY BÝT INSTALOVÁNO, KDYŽ JE RÁM V NEJNÍŽŠÍ ŮROVNI A DÍTĚ JE SCHOPNO POUŽÍVAT POSTEL SAMOSTATNĚ.

GR ΑΠΟΘΗΚΕΥΣΗ ΓΙΑ ΜΕΛΜΟΝΤΙΚΗ ΧΡΗΣΗ. ΔΙΑΒΑΣΤΕ ΠΡΟΣΕΚΤΙΚΑ.

ΠΡΟΒΛΕΠΟΜΕΝΕ:

Προειδοποίηση: Προσέξτε τον κίνδυνο του εεύθρον αιωσχεύς φύλεις και άλλες ισχυρές πηγές θερμότητας, όπως ηλεκτρικοί θερμαντήρες ή θερμαντήρες οείριου κίνου. Που τοποθετούνται κοντά στο κρεβάτι.

Προειδοποίηση: Μην χρησιμοποιείτε το κρεβάτι εάν κάποιο από τα εξαρτήματά του είναι καταστραμμένο, σκακμένο ή λείπει, χρησιμοποιήστε μόνο εξαρτήματα εκεκριμένα από τον κατασκευαστή.

Προειδοποίηση: Μην αφήνετε τίποτα στο κρεβάτι και μην τοποθετείτε το κρεβάτι κοντά σε άλλο εξαρτημένο θεα μπορούσε να παρέχει στήριξη στο πόδι ή να δημιουργήσει κίνδυνο πυρκαγιάς ή κρούσματος για το παιδί, πχ.

Προειδοποίηση: Μην χρησιμοποιείτε περισσότερο από ένα στρώματα στο κρεβάτι.

ΣΥΜΒΟΛΕΣ ΚΑΙ ΣΥΣΤΑΞΕ:

Το παιδικό κρεβάτι είναι έτοιμο για χρήση μόνο όταν είναι συναρμολογημένο και α βίδες στερέωσης είναι σωστά σφιγμένες (βλ. Οδηγίες συναρμολόγησης).

●Όλα τα εξαρτήματα πρέπει να σφίγγονται καλά κατά την εγκατάσταση να ελεύχονται τοικινικά και να σφίγγονται εάν χρειάζεται. ●Το ύψος του πλθίκελ του κρεβάτου είναι ρυθμιζόμενο η χρησιή όθεση είναι η πιο ασφαλής και όταν το παιδί αρχίει να κίθεται μόνο του, συνιστάται να χρησιμοποιείτε μόνο αυτό το επίπεδο. ● μέγιστο πάχος στρώματος που μπορεί να χρησιμοποιηθεί: 10cm ● Το κρεβάτι δεν περιλαμβάνει στρώμα. Το μήκος και το πλάτος του στρώματος πρέπει να είναι τέτοια ώστε το κεφάλι του στρώματος και των πλευρών και των καρπών να μην υπερβαίνει τα 30mm. ● Για να αποτρέψετε τον τραυματισμό του μωρού σας από πτώση το κρεβάτι δεν πρέπει πλέον να χρησιμοποιείται αν το παιδί μπορεί να ανεβήσει και σηκωθεί από το κρεβάτι. ● Για να αλλάξετε τη θέση του κρεβάτου, σηκώστε το και τοποθετήστε το στη θέση που θέλετε. Μην σέρτε το προϊόν στο έδωρο! ● Για να το διατηρήσετε καθαρό, συνιστάται να σκουπίζετε την επιφάνεια του επίπλου με ένα υγρό πανί. ● Υπάρχει διαθέσιμο κηληθίωμα για το κρεβάτι. Διατηρείται να τοποθετείται όταν το πλίκαιο βρίσκεται στο χαμηλότερο επίπεδο και το παιδί μπορεί να χρησιμοποιήσει το κρεβάτι ανεξάρτητα.

SK DŮLEŽITÉ. USCHOVAJTE PRE NESKORŠIE NAHLIADNUTIE ČÍTAJTE POZORNE.

UPOZORNENIA:

UPOZORNENIE: MAJTE NA ZRETELI NEBEZPEČENSTVO OTVORENÉHO OHŇA A JINÝCH ZDROJOV SILNÉHO TEPLA, AKO SÚ ELEKTRICKÉ A PLYNOVÉ VYKUROVACIE TĚLESA ATĎ. V TESNEJ BLÍZKOSTI POSTIELKY.

UPOZORNENIE: NEPOUŽÍVAJTE POSTIELKU, AK JE AKÁKOLIV ČASŤ ZLOMENÁ, POTRHANÁ ALEBO CHÝBAJÚCA A POUŽÍVAJTE LEN NÁHRADNÉ ČASTI SCHVÁLENÉ VÝROBCOM.

UPOZORNENIE: NENECHÁVAJTE ČOKOLKOV V POSTIELKE ALEBO NEUMIŠTNUTE POSTIELKU BLÍZKO INÉHO VÝROBKU, KTORÝ BY MOHL POSLŮŽIŤ AKO OPORA NA NOHY, ALEBO BY MOHL SPOŠOBÍŤ UDUŠENIE ALEBO UŠKRTENIE NAPR. ŚNŮRKY, ŽALŮZIČOVÉ/ZÁCLONOVÉ POVRÁZKY ATĎ.

UPOZORNENIE: NEPOUŽÍVAJTE VIAC AKO JEDEN MATRAC DO POSTIELKY.

RADY A ODPORŮČANIA:

DĚTSKÁ POSTIELKA JE PRIPRAVENÁ NA POUŽITIE, LEN AK SÚ ZAIŠŤOVACIE MECHANIZMY ZAIŠTENÉ.

- PRED POUŽITÍM SKLADACIEJ POSTIELKY JE POTREBNĚ POZORNE SKONTROLŮVAŤ, ČI SÚ ZAIŠŤOVACIE MECHANIZMY ZAIŠTENÉ. (PODĽA MONTÁŽNEHO NÁVODU). • AK JE VÝŠKA LŮŽKOVEJ PLOCHY POSTIELKY NASTAVITELNÁ, NAJNÍŽŠIA POLOHA JE PRE DÍTĚ NAJBEZPEČNĚJŠIA.LŮŽKOVÁ PLOCHA BY SA MALA VŽDY POUŽÍVAŤ V TEJTO POLOHE, KEĎ DÍTĚ DOSIAHNE VEK, KEDY SA DOKÁŽE POSADIŤ. • AK NECHÁTE DÍTĚ V POSTIELKE BEZ DOZORU, VŽDY SA UISTIŤE, ŽE POHYBLIVĚ BOČNICE SÚ ZAIŠTENÉ (PLATÍ PRE POSTIELKY S POHYBLIVÝMI BOČNICAMI). • HRŮBKA MATRACA MUSÍ BYT TAKÁ, ABY VNŮTORNÁ VÝŠKA (OD POVRCHU MATRACA PO HORNÝ OKRAJ RÁMU POSTIELKY) BOLA NAJMEJ 500 MM V NAJNÍŽŠÍ POLOHE LŮŽKOVEJ PLOCHY POSTIELKY A NAJMEJ 200 MM V NAJVÝŠŠEJ POLOHE LŮŽKOVEJ PLOCHY POSTIELKY. • PRI POSTIELKE NIE SÚ STANOVENÉ ROZMĚRY MATRACA. DĚLKA A ŠÍRKA POUŽITÉHO MATRACA MUSIA BYT TAKĚ, ABY MEDZERA MEDZI MATRACOM A BOČNICAMI A ČELAMI NEPREKRŮČILA 30 MM. • AK JE DÍTĚ SCHOPNĚ VYLIEZŤ VON Z POSTIELKY, TÁTO POSTIELKA SA NESMIE ĎALEJ POUŽÍVAŤ PRE TOTO DÍTĚ, ABYSA ZABRÁNILO PORANENIU PRI PÁDE. • V ZÁJME ZACHOVANIA ČISTOTY JE VHODNĚ ZOTRIEŤ POVRCH NÁBYTKU VLHKOU HANDRIČKOU. • K POSTELI JE K DISPOZICI ZÁBRADLÍ. MĚLO BY BÝT INSTALOVÁNO, KDYŽ JE RÁM V NEJNÍŽŠÍ ŮROVNI A DÍTĚ JE SCHOPNO POUŽÍVAT POSTEL SAMOSTATNĚ.

HU FONTOS. ŐRIZZE MEG A HASZNÁLATI UTASÍTÁST. OLVASSA EL FIGYELMESEN.

FIGYELMEZTETÉSEK:

FIGYELEM: VÉSZÉLT JELENT A NYÍLT LÁNG ÉS MÁŠ ERŐS HŐFORRÁS, ELEKTROMOS TŮZEK, GÁZ ÉGŐK, STB., HA A KISÁGY A KŐZELÉBEN VAN.

FIGYELEM: SOHA NE HASZNÁLJA A KISÁGYAT, HA VALAMELY RÉŠZE SÉRŮLT, TŐRÖTT VAGY HIÁNYZIK ÉS CSAK OLVAN ALKATRÉŠZT HASZNÁLJON, AMELY A GYÁRTÓ ÁLTAL JÓVÁHAGYOTT.

FIGYELEM: SOHA NE HAGYJON SEMMIT A KISÁGYBA VAGY A KISÁGY KŐZELÉBEN MÁŠK TERMÉKET, AMELYRE RÁÁLLHAT A GYEREK, VAGY AMELYEK FULLADÁŠT OKOZHATNAK, VAGY MEGFOJTATHJÁK A GYEREKET, MINT PÉLDÁUL MADZAGOK, RŐL/FÜGGŐNY ZSINŐR, VEZETÉKEK, STB.

FIGYELEM: SOHA NE HASZNÁLJON EGYNÉL TŐBB MATRACOT A KISÁGYBAN.

HASZNÁLATI ŮTMUTATŐ:

AZ ÁGY HASZNÁLATRA KÉSZ, HA A ZÁRŐSZERKEZETEK RŐGZÍTETTE MEGFELELŐEN. ELLENŐRIZZE, HOGY AZ ŐSSZES ILLESZTÉS MEGFELELŐEN ZÁR-E MIELŐTT HASZNÁLNI KEZDIK AZ ÁGYAT.

- A LEGALCSONYABB HELYZET A FEKVŐFELŮLETNEK A LEGBIZTONSÁGOSABB. AZ ÁGY MAGASSÁGÁT MINDENKÉPPEN ÍGY ÁLLÍTSÁ BE, HA A GYEREK MÁR ELÉG IDŐS AHHOZ, HOGY POZÍCIÓT VÁLTSON ÉS FEL TUD MÁR ŮLNI. • HA A GYEREKET FELŮGYELEG NÉLŮKŮL HAGYJA A KISÁGYBAN, AKKOR MINDIG GŮYZŐDJŐN MEG RŐLA, HOGY A MOZGATHATŐ OLDAL ZÁRVA VAN. • A MATRAC VASTAGSÁGÁNAK OLYANNAK KELL LENNI, HOGY A FEKVŐFELŮLET MAGASSÁGA (A MATRAC FELŠŐ FELŮLETE ÉS A KISÁGY SZÉLE KŐZÖTTI TÁVOLSÁG) LEGALÁBB 50 CM A LEGALCSONYABB POZÍCIÓBAN ÉS LEGALÁBB 20 CM A LEGMAGASABB FEKVŐPOZÍCIÓBAN A TÁVOLSÁGA A KISÁGY SZÉLÉTŐL. • A KISÁGYHOZ MATRAC NEM TARTOZÉK. A MATRAC HOSSZŮSÁGA ÉS SZÉLESSÉGE A KISÁGY MÉRETEIHEZ KÉPEST MAXIMUM 3 CM-REL LEHET KISEBB, ENNEL NAGYOBB HÉZAG NEM LEHET, MERT BALESETVESZÉLYES. • TISZTÍTÁSRA NEDVES RUHÁT HASZNÁLJON. A BALESETEK ELKERŮLÉŠE ÉRDEKÉBEN (PL.: LEESIK A GYEREK), HA A GYEREK MÁR ŐNÁLLŐAN KI TUD MÁŠNI A KISÁGYBŐL, NE HASZNÁLJA TOVÁBB A KISÁGYAT. • RENDSZERESEN ELLENŐRIZZE AZ ŐSSZES ALKATRÉŠZ, CSAVAR ÉŠ ŐSSZEILLESZTET ELEM RŐGZŮLÉSÉT, HOGY MEGFELELŐ-E, IDŐNKÉNT HŮZZA MEG A CSAVAROKAT, HA SZŮKSÉGES. • AZ ÁGYHOZ KORLÁT ÁLL RENDELKEZÉSRE. AKKOR KELL FELSZERELNI, AMIKOR A KERET A LEGALCSONYABB SZINTEN VAN, ÉŠ A GYERMEK ŐNÁLLŐAN TUDJA HASZNÁLNI AZ ÁGYAT.

RO IMPORTANT. MENȚINEREA PENTRU VIITOR REFERINȚĂ. CITEȘTE CU ATENȚIE.

AVERTISMENTE:

ATENȚIE: NU PLASATI PATUTUL IN ZONA APROPIATA ORICAREI SURSE DIRECTE DE FOC SAU INCALZIRE

ATENȚIE: NU FOLOSITI PATUTUL DACA ARE VREO DEFECTIUNE SAU PIESA LIPSA!!! NU UTILIZATI PIESE NERECOMANDATE DE PRODUCATOR.

ATENȚIE: NU LASATI OBIECTE IN PATUT PE CARE COPILUL LE-AR PUTEA ESCALADA, DEOARECE IN ACEST FEL, COPILUL POATE SA CAD A IN AFARA ACESTUIA SI SE VA ACCIDENTA

ATENȚIE: NU FOLOSITI MAI MULT DE O SALTEA IN PATUT

INSTRUCTIUNI DE FOLOSIRE:

PATUTUL ESTE GATA DE UTILIZARE CAND TOATE MECANISMELE DE PLIERE SUNT DESCHISE COMPLET. VERIFICATI CU ATENTIE CA ACESTEA SA FIE CORECT CUPLATE.

- CEA MAI SIGURA POZITIE A PATUTULUI ESTE LA CEL MAI JOS NIVEL, IN ACEST MOD, COPILUL NU POATE SA CAD A DIN PATUT SAU SA IL ESCALADEZE CAND ESTE IN PICIOARE. • NU LĂȘATI COPILUL NESUPRAVEGHEAT IN PATUT. TOTUSI, DACA O FACETI, VERIFICATI CA PARTEA MOBILA SA FIE INCHEISĂ!
- GROSIMEA SALTELEI TREBUIE SA FIE IN ASA FEL INCAT DISTANTA DINTRE NIVELUL INFERIOR SI VARFUL PATUTULUI SA FIE MEREU DE 50 CM SI 20 CM LA NIVELUL SUPERIOR. ACEST LUCRU REDUCE RISICUL CA MICUTUL SA CAD A AFARA DIN PATUT. • GROSIMEA MAXIMA A SALTELEI PE CARE O PUTETI UTILIZA CU ACEST GEN DE PATUT SA NU DEPASEASCA 10 CM. • SALTEAUA NU ESTE INCLUSA!!! LUNGIMEA SI LATIMEA SALTELEI TREBUIE SA FIE DE ASA NATURA INCAT DIFERENTA DINTRE ACEASTA, PARTILE LATERALE SI CAPETE SA NU DEPASEASCA 3 CM. • VERIFICATI PERIODIC INTEGRITATEA PATUTULUI SI A PIESELOR. INLOCUIITI ORICE PARTI RUPTE SAU DETERIORATE. VERIFICATI MEREU CA ACESTEA SA FIE CORECT CUPLATE! • CA SA PREVENITI ORICE PERICOL, CAND COPILUL POATE SA SE CATERE AFARA DIN PATUT, NU MAI UTILIZATI PATUTUL! • PENTRU A CURĂȚA PĂTUȚUL FOLOSIIȚI O BUCATĂ DE MATERIAL UMED. • EXISTĂ O BALUSTRADĂ DISPONIBILĂ PENTRU PAT. AR TREBUI INSTALAT ATUNCI CÂND CADRUL ESTE LA CEL MAI JOS NIVEL.ȘI COPILUL POATE FOLOSI PATUL IN MOD INDEPENDENT.